



Piattaforma autocarrata

PAT B SOTTOPONTE – BARIN MODELLO ABC 60L

- Lavoro esclusivamente in negativo sottoponte
- Stabilizzazione sul lato dx della macchina con sfilo di 40 cm
- Tempo impiegato al varo della piattaforma (5 minuti)
- Eseguito il varo dell'attrezzatura, è consentita la TRASLAZIONE IDRAULICA con operatori a bordo (navicella + cabina)

Euro 6 = 2 posti a sedere in cabina

- Zavorra non presente
- Navicella non intercambiabile



DATI TECNICI	ABC 60L
Allestimento	Iveco Daily Euro 6
Peso complessivo senza ZAVORRA	3500 kg
Max portata su piattaforma	300 kg
Max portata su piattaforma in estensione	150 kg
Rotazione navicella sottoponte	135°
Max discesa torre	4.0 mt
Max marciapiede superabile	1.10 mt
Max barriera antirumore superabile	1.80 mt
Spazio richiesto sul ponte	2.50 mt
Peso totale dell'unita'	3500 kg
Inclinazione max operativa	+/- 5 %
Velocità max operativa	10 mt/min
Stabilizzazione	Sul lato dx della macchina con sfilo di 40 cm
Traslazione idraulica a macchina sviluppata	Si (con operatori a bordo navicella + cabina)
Tempo impiegato al varo della piattaforma (min circa)	5
Interfono cabina – navicella	Si
Passo ruote allestimento	4.10 mt
Normativa inquinamento	Euro 6 b

DIMENSIONI	ABC 60L
Lunghezza totale	7.40 mt
Larghezza di passaggio	2.10 mt
Altezza di passaggio	3.90 mt
Altezza piano calpestio navicella	da -1.30 mt a -4.00 mt
Lunghezza piattaforma min-max	3.45-6.00 mt
Larghezza piattaforma	1.00 mt
Lunghezza navicella max	6.00 mt

Grafico ingombri

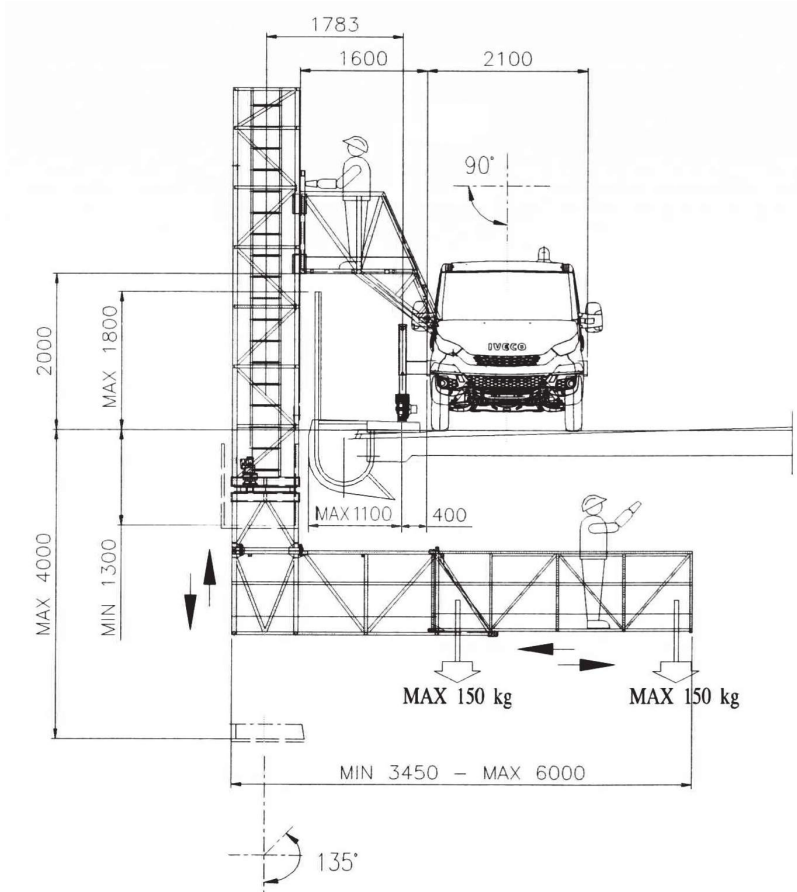
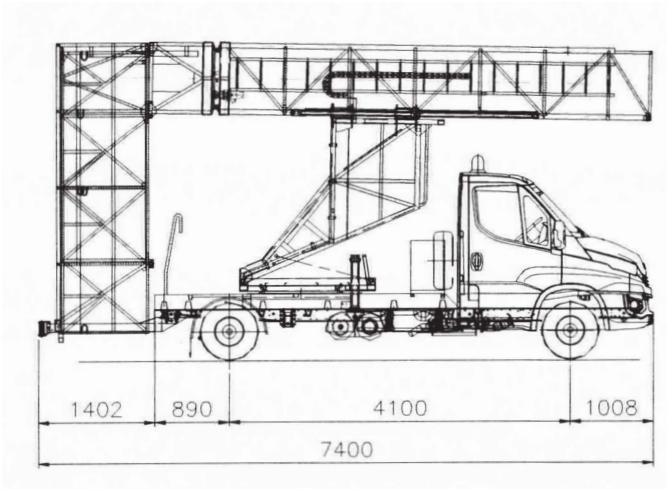

Livello carburante

CONTROLLA DI AVER CONSEGNATO IL MEZZO CON LO STESSO LIVELLO DI CARBURANTE E ADBLUE (DOVE PREVISTO) CON CUI L'HAI RITIRATO.



PIENO FINO ALL'ORLO!



TIMBRO E FIRMA

I dati riportati sono indicativi, possono essere soggetti a modifiche o errori di stampa da parte delle ditte costruttrici senza alcun preavviso. La società Mollo Srl si limita a riportarli. Le caratteristiche specifiche sono presenti nel "Manuale d'uso e manutenzione" allegato alla singola macchina.