



Dati tecnici

ALTEZZA MAX LAVORO	17.060 mm
ALTEZZA MAX PIANO CALPESTIO	14.960 mm
N. MAX PERSONE SU NAVICELLA	2
PORTATA NAVICELLA	200 kg
ROTAZIONE TORRETTA	360°
SBRACCIO LATERALE MAX LAVORO	7.500 mm

Dimensioni di ingombro

A	ALTEZZA FASE TRASPORTO	2.000 mm
B	LARGHEZZA FASE TRASPORTO	1.300 mm
C	LUNGHEZZA FASE TRASPORTO	4.529 mm
	DIMENSIONE CESTA	1.335x690x1.100 mm
D	AREA STABILIZZAZIONE (CENTRO PIATTELLO)	2.884 x 2.889 mm
	PESO TOTALE	2.300 kg

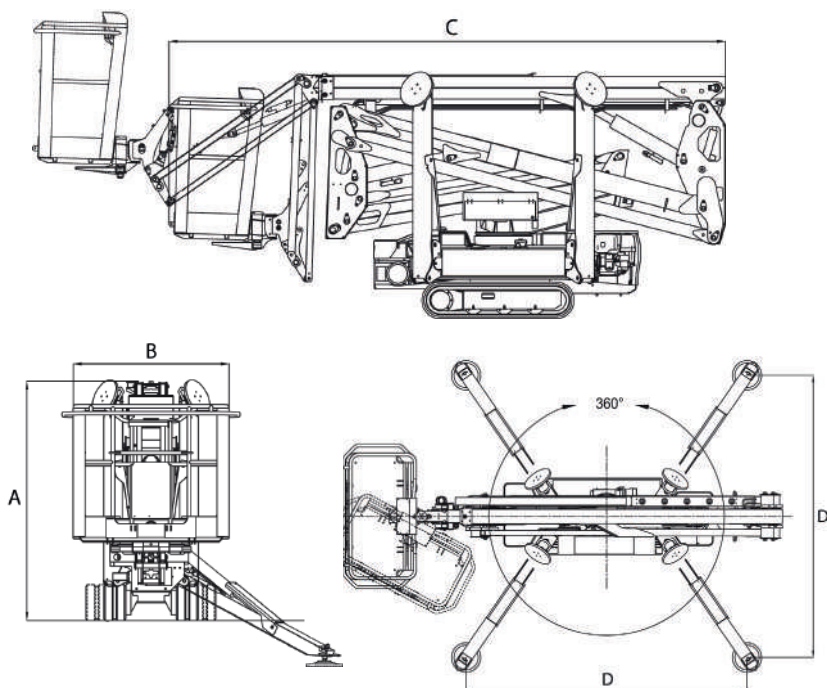

Livello carburante

CONTROLLA DI AVER CONSEGNATO IL MEZZO CON LO STESSO LIVELLO DI CARBURANTE E ADBLUE (DOVE PREVISTO) CON CUI L'HAI RITIRATO.



PIENO FINO ALL'ORLO!



RAGNI

HINOWA LL 1775 3S LITIO

- Pompa a mano per discesa d'emergenza
- Comandi a terra e in navicella
- Pompa elettrica per funzionamento 220 V
- Alimentazione batterie a litio

Area di lavoro (mt)

