



MINIPALA 29-31 Q.LI

BOBCAT S550

Dati tecnici

A	ALTEZZA OPERATIVA MAX (BENNA TUTTA ALTA)	3.787 mm
J	ALTEZZA CERNIERA (PERNO) BENNA	2.908 mm
I	ALTEZZA DI SCARICO MAX	2.205 mm
L	ANGOLO DI SCARICO	42°
E	PASSO	1.082 mm
P	INTERASSE CENTRO RUOTA	1.374 mm
Q	INTERASSE ESTERNO RUOTA	1.643 mm
D	DISTANZA DA TERRA	185 mm
O	RAGGIO INGOMBRO ANTERIORE	2.032 mm
C	GRADO ATTACCO POSTERIORE	24°
	CAPACITÀ OPERATIVA NOMINALE	926 kg
	PORTATA POMPA IDRAULICA	101,1 l/min
	ALIMENTAZIONE	Gasolio
	CAPACITÀ SERBATOIO CARBURANTE	93,7 lt

- Road kit per uso stradale
- Gomme piene (no antitraccia)
- Aria condizionata
- Luci lavoro cabina anteriori
- Cicalino retromarcia
- Motore diesel 4 cilindri 50,7 kW

Dimensioni e pesi

B	ALTEZZA MASSIMA FASE TRASPORTO	1.972 mm
G	LUNGHEZZA MAX (BENNA ABBASSATA)	3.378 mm
N	LARGHEZZA MAX CON BENNA	1.727 mm
	PESO OPERATIVO	2.995 kg

Area di lavoro

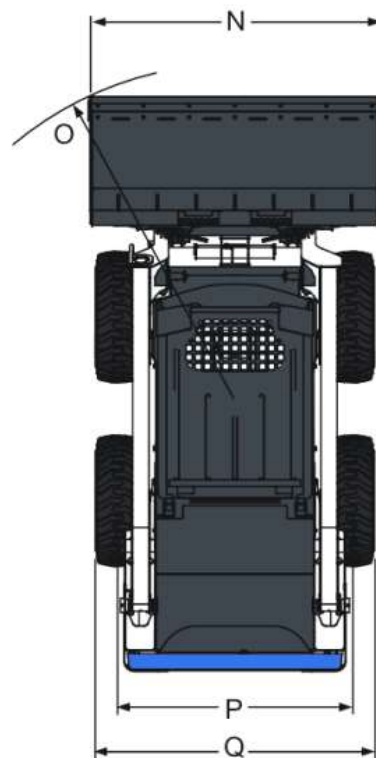
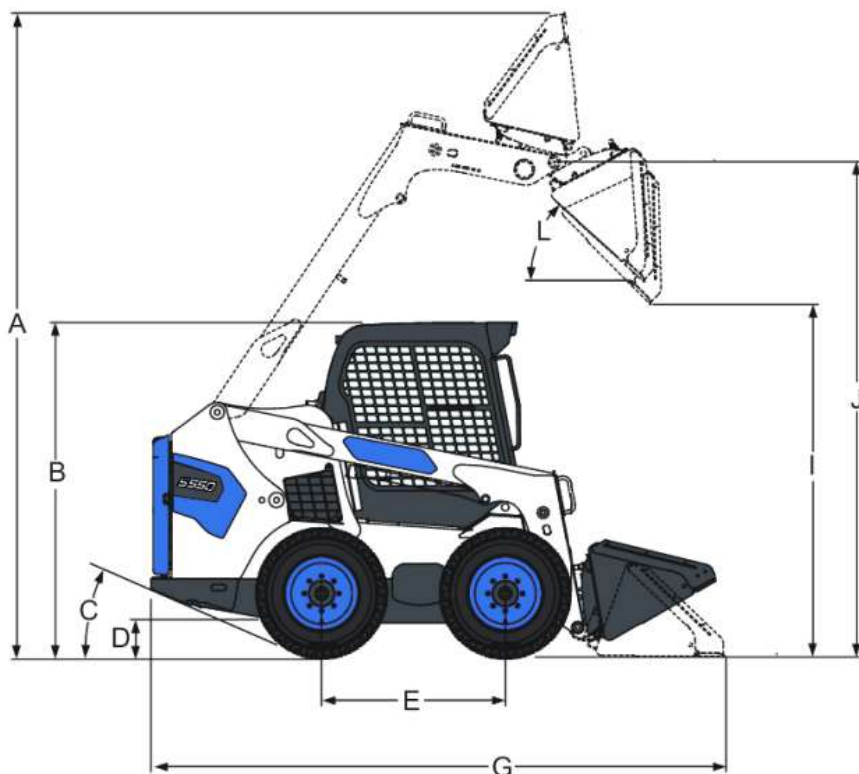

Livello carburante

CONTROLLA DI AVER CONSEGNATO IL MEZZO CON LO STESSO LIVELLO DI CARBURANTE E ADBLUE (DOVE PREVISTO) CON CUI L'HAI RITIRATO.



PIENO FINO ALL'ORLO!

