

Container Navali C/P 9'' - 3 x 2 mt



- Telaio portante in profili di lamiera verniciata sp. 4 mm
- Pareti in lamiera grecata sp. 15/10, verniciata BLU RAL 5013
- Copertura in lamiera grecata sp. 15/10, verniciata BLU RAL 5013
- Sollevamento al tetto tramite n°4 blocchi d'angolo, oppure al basamento (fork-lift)
- Basamento in profilati di lamiera verniciata, con pavimento in assi di legno

SERRAMENTI: n° 1 porta a due ante cieca, con guarnizione di tenuta, dotata di maniglioni esterni di chiusura, posizionata sul lato corto, con dispositivo antieffrazione.

Dimensioni di ingombro

	C/P 9'' - 3 x 2 mt
Lunghezza esterna (m)	3
Larghezza esterna (m)	2
Altezza esterna (m)	2,26
Massa a vuoto (kg)	800

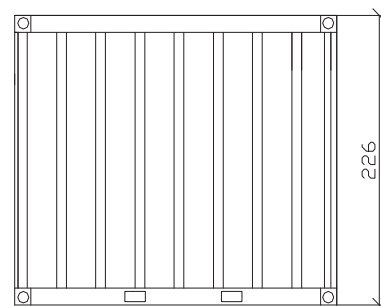
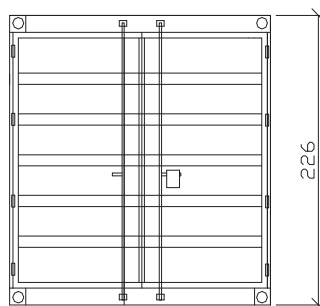
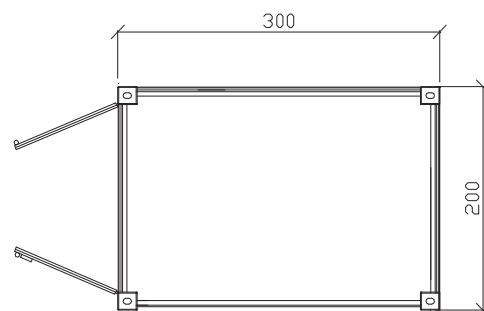

* I dati riportati sono indicativi e soggetti a modifica. Chiedere conferma in caso di necessità.

TIMBRO E FIRMA