



Dati tecnici

| | |
|--------------------------------|---------|
| Potenza nominale | 68 kW |
| Velocità max su strada | 40 km/h |
| Capacità' serbatoio carburante | 160 lt |
| Normativa antinquinamento | Tier IV |
| Peso complessivo | 8102 kg |

Movimento terra TERNE / JCB 3CX ECOMAX

- Motore Ecomax, con ridotte emissioni e bassi livelli di rumorosità e vibrazioni
- 2 ruote sterzanti
- Cabina chiusa climatizzata
- Stabilizzatori posteriori idraulici
- Braccio retro escavatore telescopico

Dimensioni di ingombro

| | | |
|---|----------------------------|---------|
| A | Lunghezza max di trasporto | 5.62 mt |
| G | Altezza cabina | 3.03 mt |
| H | Altezza totale | 3.61 mt |
| K | Larghezza | 2.30 mt |

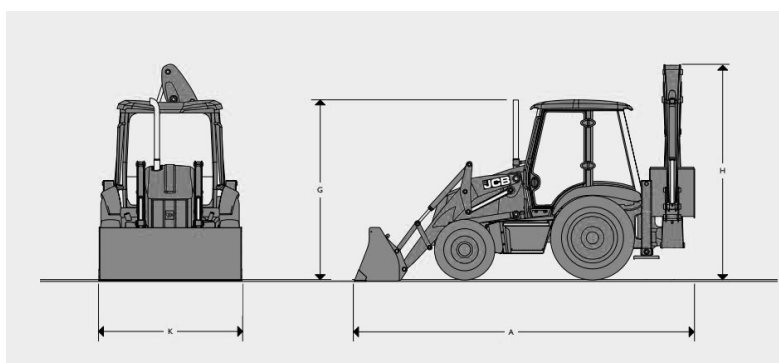

Pala anteriore

| | | |
|---|--------------------|---------|
| M | Altezza di scarico | 2.72 mt |
| | Capacità' benna | 1 mc |

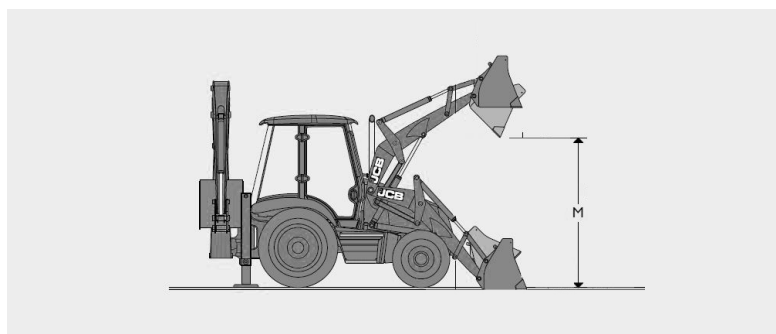

Livello carburante

CONTROLLA DI AVER CONSEGNATO IL MEZZO CON LO STESSO LIVELLO DI CARBURANTE CON CUI L'HAI RITIRATO



PIENO DI GASOLIO
FINO ALL'ORLO!



TIMBRO E FIRMA

Dimensioni di ingombro

Forche

| | | |
|---|------------------------------------|---------|
| W | Lunghezza | 1.1 mt |
| | Larghezza | 0.08 mt |
| Z | Altezza max di sollevamento forche | 2.85 mt |
| | Carico max con forche | 1000 kg |

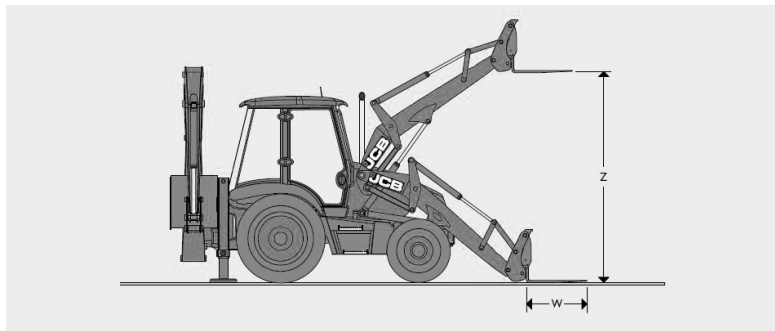

Braccio retroescavatore

| | | |
|---|------------------------------|---------|
| A | Massima profondita' di scavo | 5.43 mt |
| C | Sbraccio di scavo | 6.52 mt |
| | Larghezza benna da scavo | 0.60 mt |
| G | Altezza di carico max | 4.32 mt |

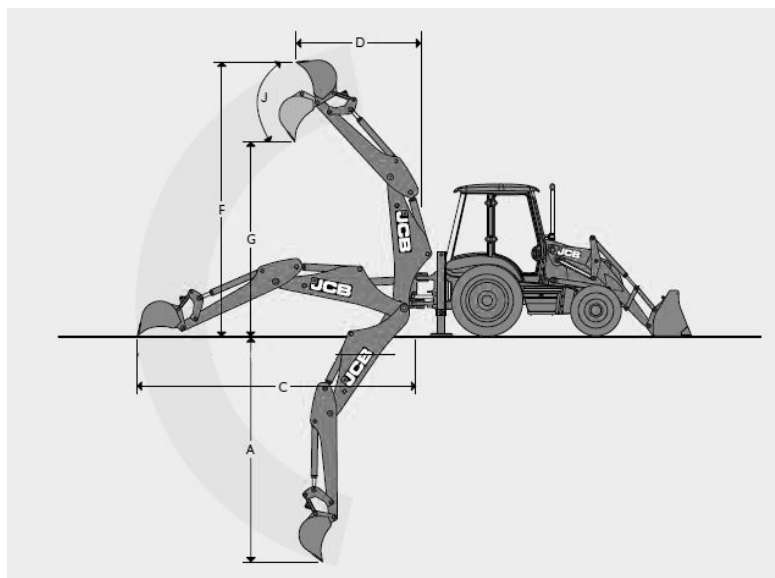

Livello carburante

CONTROLLA DI AVER CONSEGNATO IL MEZZO CON LO STESSO LIVELLO DI CARBURANTE CON CUI L'HAI RITIRATO



PIENO DI GASOLIO FINO ALL'ORLO!



TIMBRO E FIRMA