



### Dati tecnici

ALTEZZA MAX DI LAVORO	17.590 mm
ALTEZZA MAX PIANO CALPESTIO	15.590 mm
N. MAX PERSONE SU NAVICELLA	2
PORTATA NAVICELLA	227 Kg
ROTAZIONE NAVICELLA	80° destra - 80° sinistra
ROTAZIONE TORRETTA	355°
SBRACCIO LATERALE MAX CARICO	9.370 mm

## SEMOVENTI ARTICOLATE ELETTRICHE **GENIE Z51/30JRT**

- Gomme antiforatura con trazione 4x4
- Traslazione in altezza
- Pendenza spostamento max longitudinale 2.5°
- Pendenza spostamento max trasversale 4,5°

### Dimensioni di ingombro

A	ALTEZZA FASE TRASPORTO	2.130 mm
B	LARGHEZZA FASE TRASPORTO	2.290 mm
C	LUNGHEZZA FASE TRASPORTO	7.580 mm
DXE	DIMENSIONI CESTA	1.830x830 mm
	PESO TOTALE	7.394 Kg

### Area di lavoro (mt)

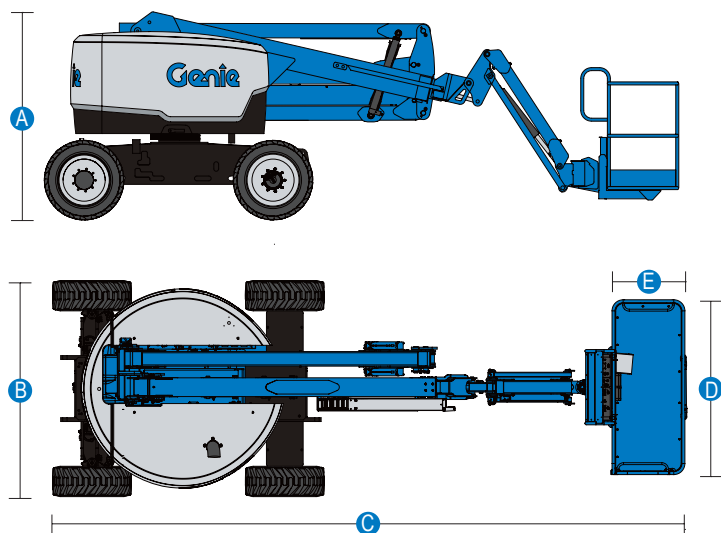
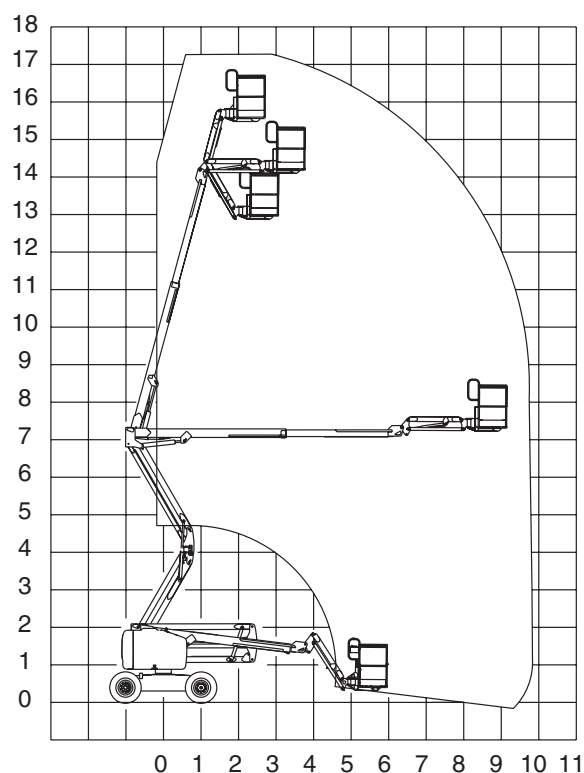

### Livello di carica della batteria

**VERIFICARE IL LIVELLO  
DI CARICA DELLA BATTERIA  
PRIMA DI OGNI UTILIZZO**

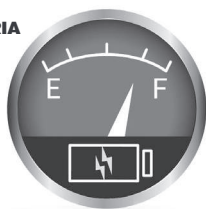

I dati riportati sono indicativi, possono essere soggetti a modifiche o errori di stampa da parte delle ditte costruttrici senza alcun preavviso. La società Mollo Srl si limita a riportarli. Le caratteristiche specifiche sono presenti nel "Manuale d'uso e manutenzione" allegato alla singola macchina.