

Dati tecnici

A	ALTEZZA MAX LAVORO	32.000 mm
B	ALTEZZA MAX PIANO CALPESTIO	30.000 mm
	N. MAX PERSONE SU NAVICELLA	2
	PORTATA NAVICELLA	750 kg

Dimensioni di ingombro

C	LUNGHEZZA FASE TRASPORTO	6.410 mm
D	LARGHEZZA FASE TRASPORTO	1.390 mm
E	ALTEZZA COMPLESSIVA CON RINGHIERE POSIZIONE LAVORO	4.160 mm
F	ALTEZZA FASE TRASPORTO RINGHIERE CHIUSE	3.170 mm
	DIMENSIONI CESTA	5.850 mm x 1.200 mm
G	LUNGHEZZA ESTENSIONE CESTA	1.900 mm
H	INTERASSE ANT/POST	4.870 mm
	RAGGIO STERZATA ESTERNO	3.500 mm
	RAGGIO STERZATA INTERNO	2.600 mm
	MASSIMO CARICO PENUMATICO/STABILIZZATORE	9.120 kg
	PRESSIONE CONTATTO PNEUMATICO	1489.6kPA
	PRESSIONE CONTATTO STABILIZZATORE	2.280 kPA
	PENDENZA SUPERABILE FASE TRASPORTO LONGITUDINALE	30% (17°)
	PENDENZA SUPERABILE FASE TRASPORTO LATERALE	5% (2,8°)
	MASSIMA PENDENZA LAVORO (ESTERNO)	0°
	MASSIMA PENDENZA DI LAVORO (INTERNO)	1°
	MASSIMA VELOCITA' DEL VENTO (ESTERNO)	12,5 m/s
	ALTEZZA DA TERRA FASE TRASPORTO	19 cm
	ALTEZZA DA TERRA FASE LAVORO	2 cm
	PESO TOTALE	22.200 kg

VERTICALI BATTERIA MAGNI ES3214E VERTICALE ELETTRICA 32 M.

- Traslazione in altezza
- Estensione navicella anteriore
- Gomme antitraccia
- 4 ruote sterzanti 4 ruote motrici
- Dotate di piedi stabilizzatori
- Stabilizzazione automatica
- Pacco Batterie al Litio (no acido)
- Istruzione in cantiere più montaggio ringhiere obbligatorio
- Smontaggio ringhiere e predisposizione modalità trasporto obbligatorio

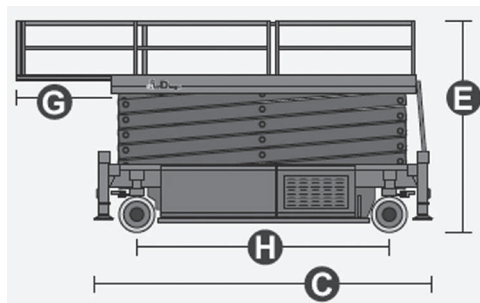
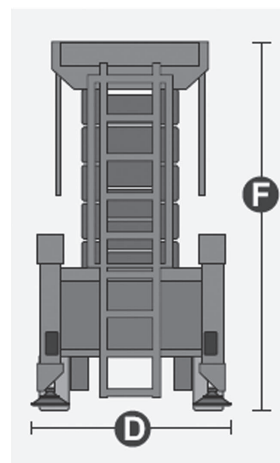
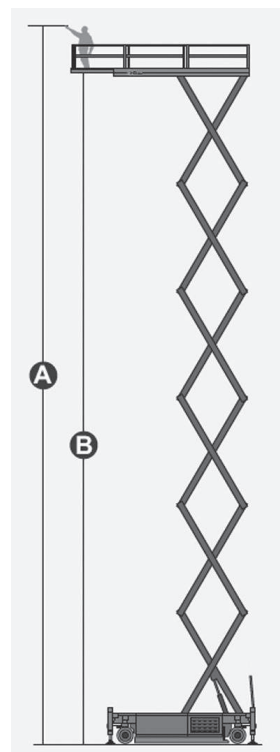

Livello di carica della batteria

VERIFICARE IL LIVELLO DI CARICA DELLA BATTERIA PRIMA DI OGNI UTILIZZO

