

Dati tecnici

	SBRACCIO MINIMO (braccio completamente chiuso)	2.500 mm
	ALTEZZA MASSIMO BRACCIO SENZA JIB	11.200 mm
	SBRACCIO MASSIMO SENZA JIB	8.500 mm
	ALTEZZA MASSIMA BRACCIO CON JIB	16.200 mm
	SBRACCIO MASSIMO CON JIB	12.500 mm
	PORTATA MASSIMA A 2500 MM	2.500 kg
	LUNGHEZZA MASSIMA FUNE	68.000 mm
	PROFONDITA' MASSIMA FUNE IN NEGATIVO	-62.500 mm
	ROTAZIONE RALLA (CONTINUA)	540°
	STABILIZZAZIONE IN SAGOMA	SI
	STABILIZZAZIONE PARZIALE (ANT&POST - DX&SX)	SI
	STABILIZZAZIONE AUTOMATICA	SI
	RADIOCOMANDO GRU	SI
	NUMERO SFILI OLTRE ELEMENTO BASE	3
	CHIUSURA BRACCIO/JIB CON FUNE ARMATA	SI
G-H	STABILIZZAZIONE IN SAGOMA ANT/POST	1.694/1.718 mm
I	STABILIZZAZIONE ESTESA POSTERIORE SOLO 1 LATO POST	1.809 mm
K-J	STABILIZZAZIONE ESTESA MASSIMA ANT/POST	3.496/3.618 mm
L-M	INTERASSE LONGITUDIANLE STABILIZZAZIONE MINIMO/MASSIMO	2.478/3.109 mm
	VELOCITA' DEL VENTO MASSIMA AMMISSIBILE	12,5 m/s
	REAZIONE SULLO STABILIZZATORE	2.750 daN

Dimensioni di ingombro

B	LUNGHEZZA FASE TRASPORTO (SBALZO POSTERIORE BRACCIO INCLUSO)	5.000 mm
C	LUNGHEZZA ALLESTIMENTO (SBALZO POSTERIORE BRACCIO ESCLUSO)	4.743 mm
A	LARGHEZZA FASE TRASPORTO	1.860 mm
D	ALTEZZA FASE TRASPORTO (PARTE AEREA)	2.055 mm
E	ALTEZZA FASE TRASPORTO (CABINA INCLUSA BARRA FARI)	2.255 mm
F	PASSO	2.480 mm
	PESO MOTORE ELETTRICO	50 kg
	PESO JIB	210 kg
	PESO ARGANO	70 kg
	PESO COMPLESSIVO	3.490 kg

Livello carburante

CONTROLLA DI AVER CONSEGNATO IL MEZZO CON LO STESSO LIVELLO DI CARBURANTE E ADBLUE (DOVE PREVISTO) CON CUI L'HAI RITIRATO.



PIENO FINO ALL'ORLO!



GRU SU AUTOCARRO BRENNERO GRU T250

- Possibilità lavoro in elettrico motore 230v monofase 2,2 kw con inverter e carica batteria
- Comandi proporzionali
- Verricello 900 kg fune 68 mt
- Jib con 2 sfili idraulici articolato di 195°
- Carrucola per tiro singolo punta jib
- 4 piastre stabilizzazione
- Necessaria patente b
- 3 posti a sedere
- Sedile guida confort
- Fari fendinebbia
- Chiusura centralizzata
- Vetri elettrici
- Motore euro 6d 88 kw con ad-blue

NB: Istruzione in cantiere obbligatoria nel caso di noleggio senza servizio operatore.

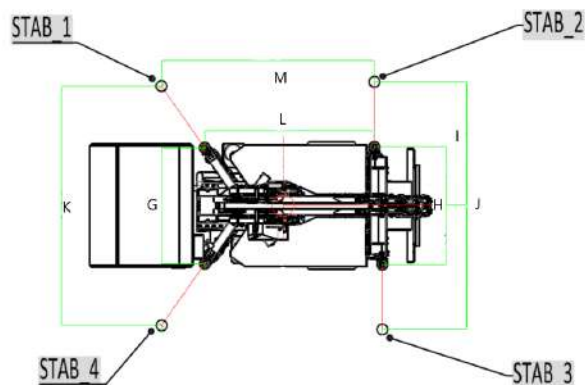

GRU SU AUTOCARRO
BRENNERO GRU T250

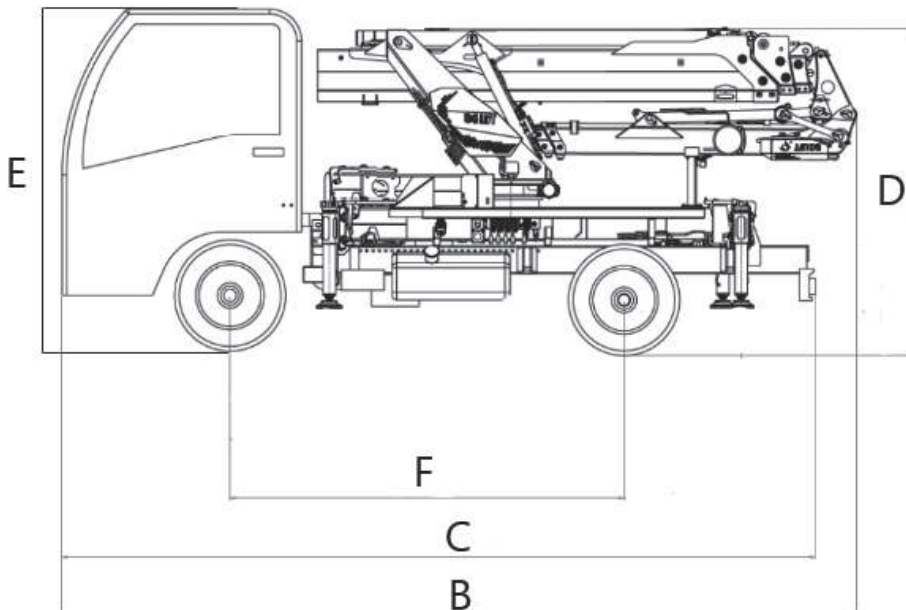
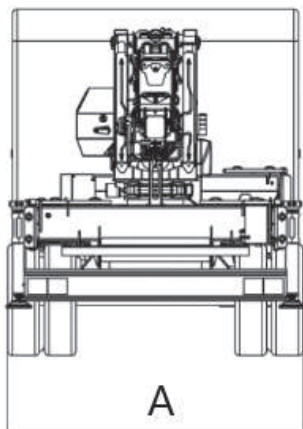

Area di lavoro

Macchina base + Jib

Macchina base

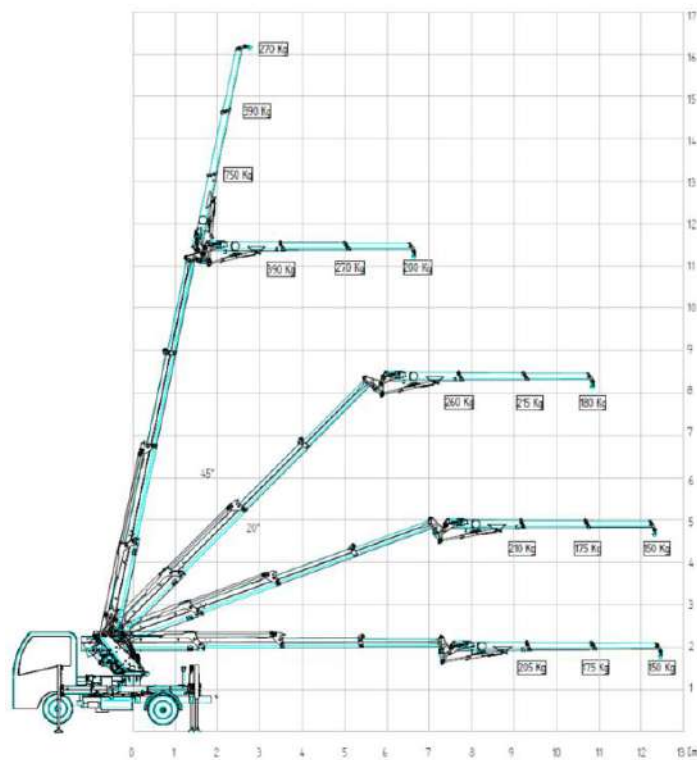
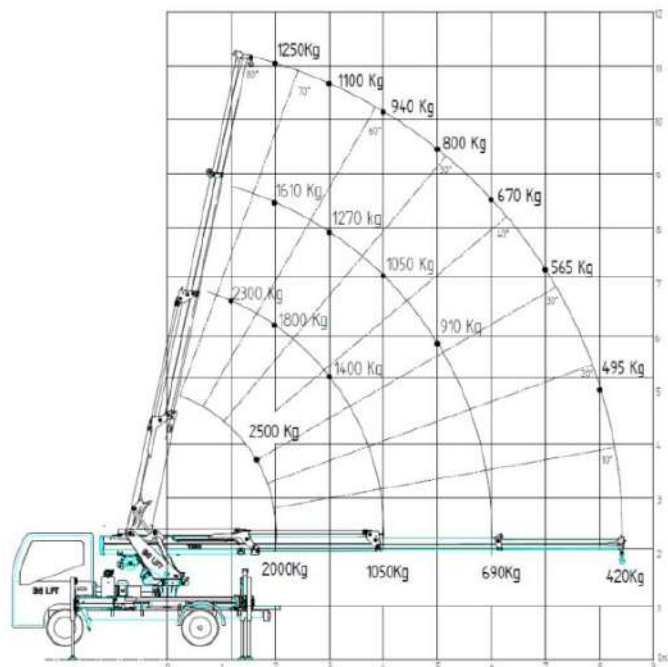

Livello carburante

CONTROLLA DI AVER CONSEGNATO IL MEZZO CON LO STESSO LIVELLO DI CARBURANTE E ADBLUE (DOVE PREVISTO) CON CUI L'HAI RITIRATO.



PIENO FINO ALL'ORLO!



I dati riportati sono indicativi, possono essere soggetti a modifiche o errori di stampa da parte delle ditte costruttrici senza alcun preavviso. La società Mollo Srl si limita a riportarli. Le caratteristiche specifiche sono presenti nel "Manuale d'uso e manutenzione" allegato alla singola macchina.